

## NOTICE DE MONTAGE

### POTEAUX DE VOLLEY MOBILES, TENSION PAR CABESTAN

RÉF. PRODUIT

S30052

PAIRE

#### DESCRIPTIF

Structure en acier  
Plastifié

#### CONFORME

Norme Européenne  
NF EN 1271

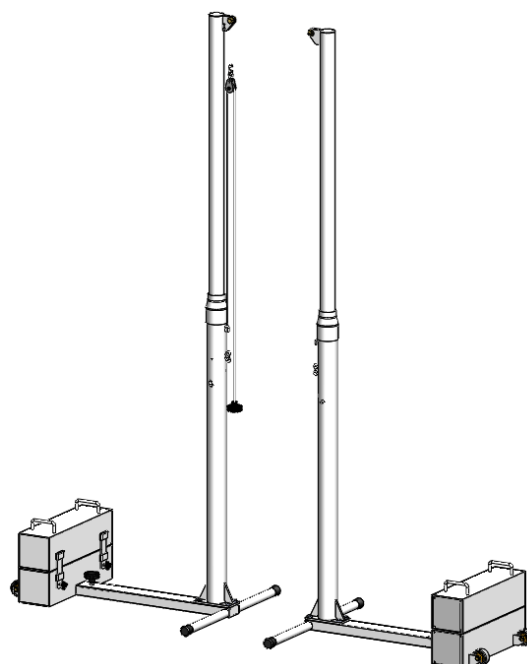

Remarque: Nous recommandons que la distance entre les deux poteaux n'excèdent pas 9.5m.

#### TEMPS DE MONTAGE

Le temps de montage des poteaux de volleyball est estimé à 45 minutes, à 1 personne.

#### ENTRETIEN DU MATERIEL

Le matériel doit être entretenu régulièrement par son propriétaire. Il est conseillé pour un bon usage de :

- Vérifier toutes les semaines le bon serrage de la visserie.
- Effectuer les reprises de peinture aux endroits qui seraient susceptibles d'avoir des impacts en utilisant une peinture de teinte spécifiée par la société Sodex international.
- Toute pièce abimée doit être impérativement remplacée par une pièce détachée spécifique à ce produit et exclusivement référencée par la société Sodex international.

#### GARANTIE

Ce produit est garanti 1 an, pièces et main d'œuvre. Toute réserve quant à l'état du matériel livré doit être effectuée dans le délai légal à partir de la réception des colis. Sont exclus de la garantie:

- Toute détérioration lors de l'acheminement.
- Toute détérioration du matériel due à une utilisation autre que celle pour laquelle il a été conçu.
- Toute détérioration due à un défaut ou un mauvais entretien du produit.
- Tout défaut non déclaré dans le délai légal.
- Toute détérioration due à un montage non conforme à la présente notice de pose.

# REPLISSAGE DES CONTREPOIDS

OUTILLAGE NECESSAIRE AU MONTAGE NON FOURNI



Tournevis cruciforme

ELEMENTS FOURNIS

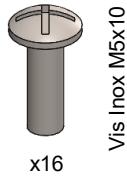

x16

Vis Inox M5x10

## REPLISSAGE DES CONTREPOIDS (x2)

ETAPE 1:  
Enlever les embouts et remplir le contrepoids avec du sable (environ 13kg par contrepoids)

ETAPE 2:  
Fermer le contrepoids

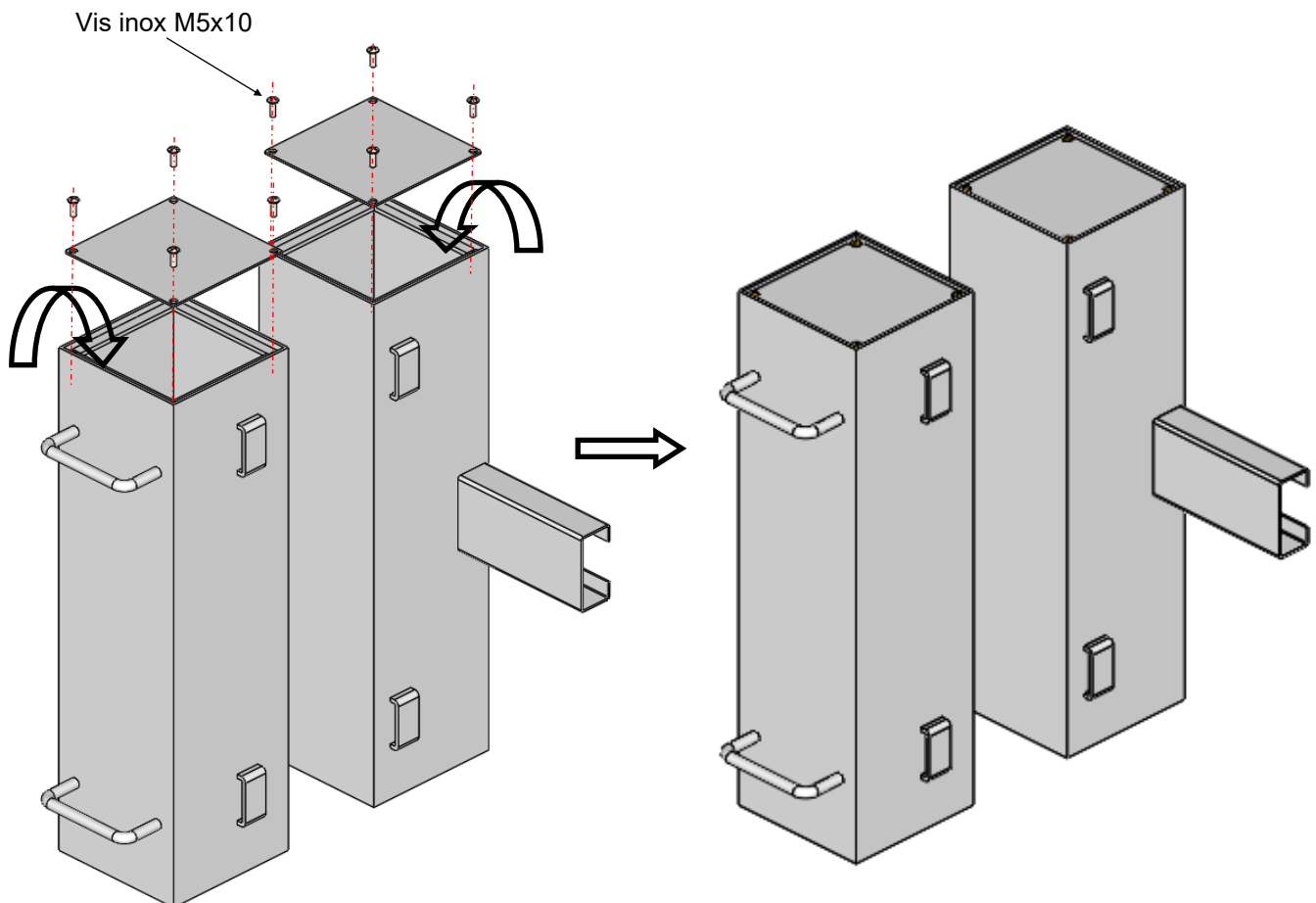

NECESSARY  
ITEMS

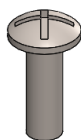

x8

Vis Inox M5x10

# MONTAGE

## OUTILLAGE NECESSAIRE AU MONTAGE NON FOURNI



Clé Allen 5mm



Clé de 17mm

## ELEMENTS FOURNIS

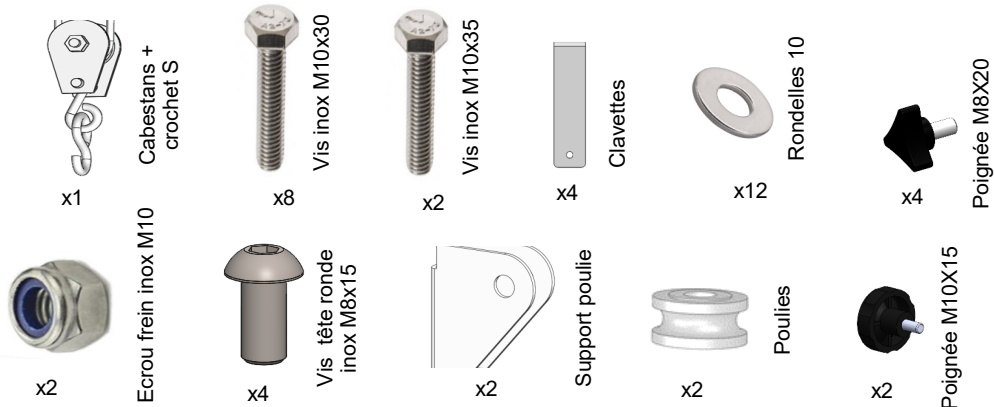

## 1- MONTAGE DES BASES AVEC LES CONTREPOIDS AVEC ROUES (x2)

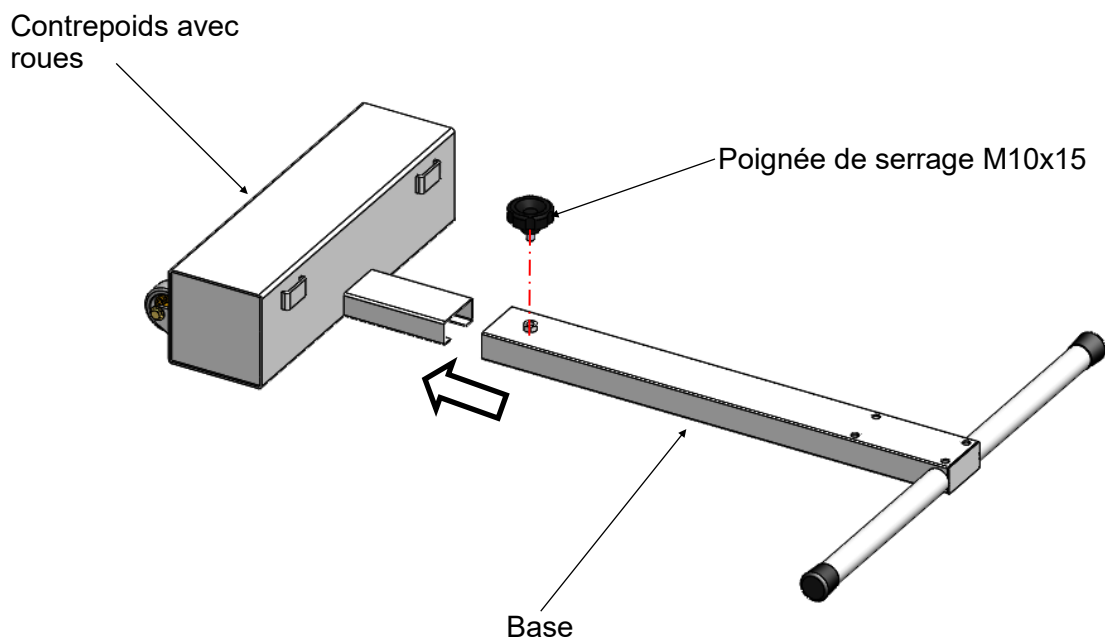

### ELEMENTS NECESSAIRES



x1

Poignée M10x15

# MONTAGE

## 2- ASSEMBLAGE DU SECOND CONTREPOIDS (x2)

ETAPE 1

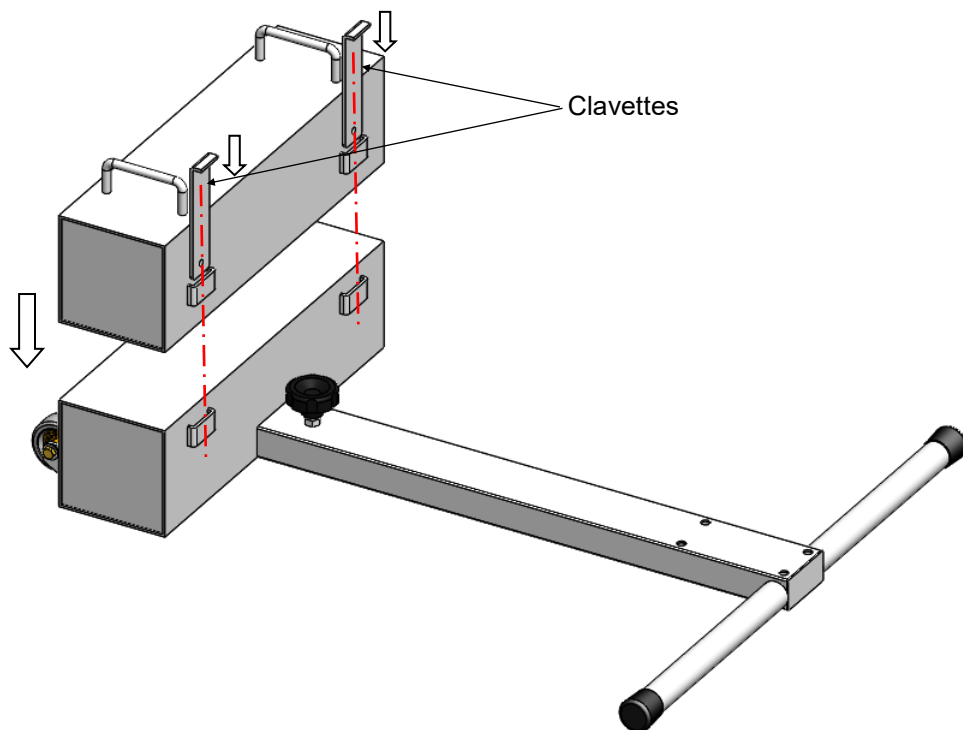

ETAPE 1

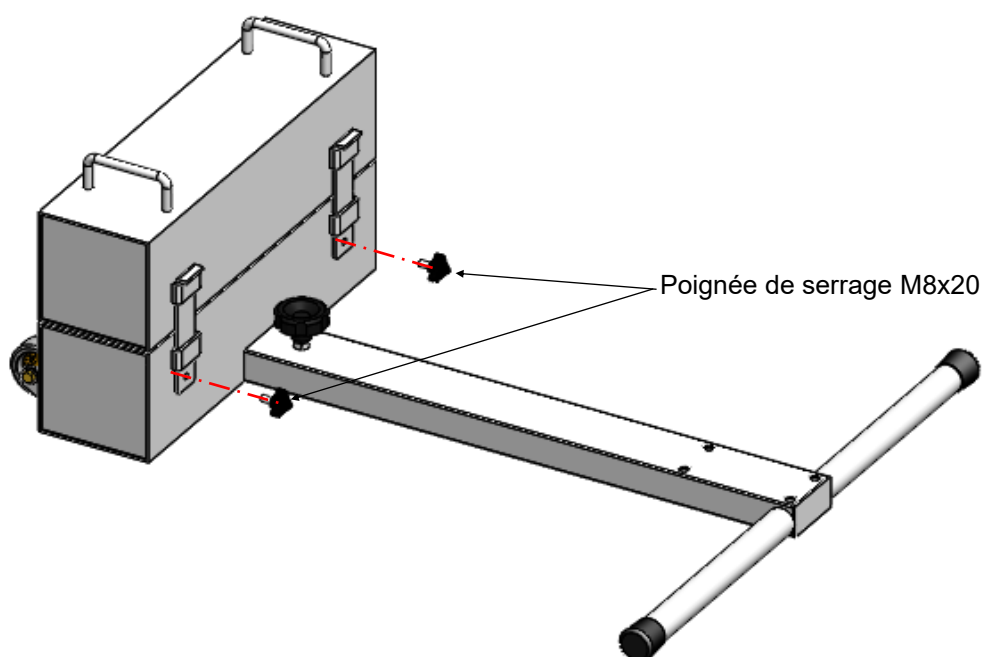

ELEMENTS  
NECESSAIRES

  
Clavettes  
x2

  
Poignée M8X20  
x2

# MONTAGE

## 3- MONTAGE DU SUPPORT POULIE (x2)

Vis tête ronde inox M8x15

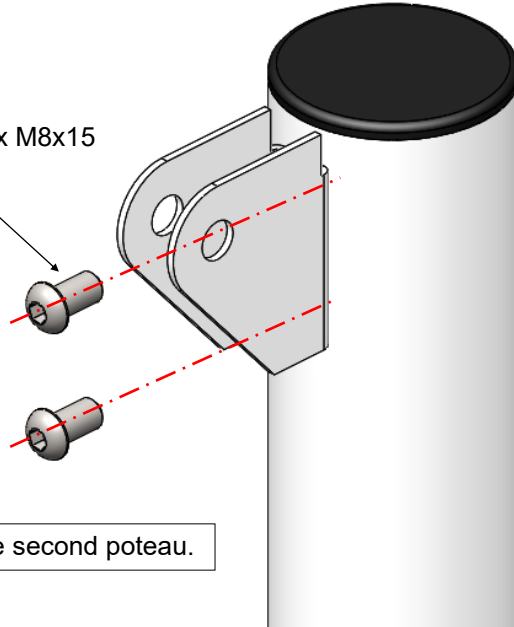

Répéter cette étape sur le second poteau.

ELEMENTS  
NECESSAIRES

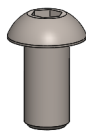

x2

Vis tête ronde  
inox M8x15

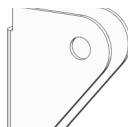

x1

Support poulie

## 4- MONTAGE DE LA POULIE (x2)

Poulie

Vis inox M10x35 +  
Rondelles inox 10 +  
Ecrus frein inox M10

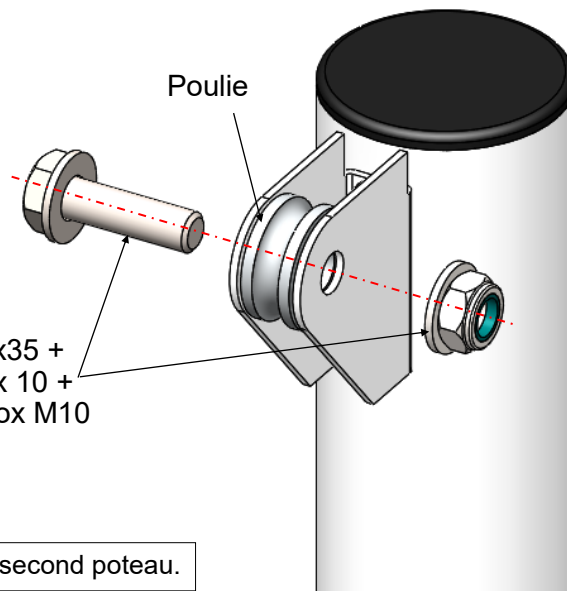

Répéter cette étape sur le second poteau.

ELEMENTS  
NECESSAIRES



x1

Vis inox M10x35



x2

Rondelles inox 10



x1

Ecrou frein inox M10



x1

Poules

# MONTAGE

## 5- MONTAGE DES POTEAUX AUX BASES (x2)

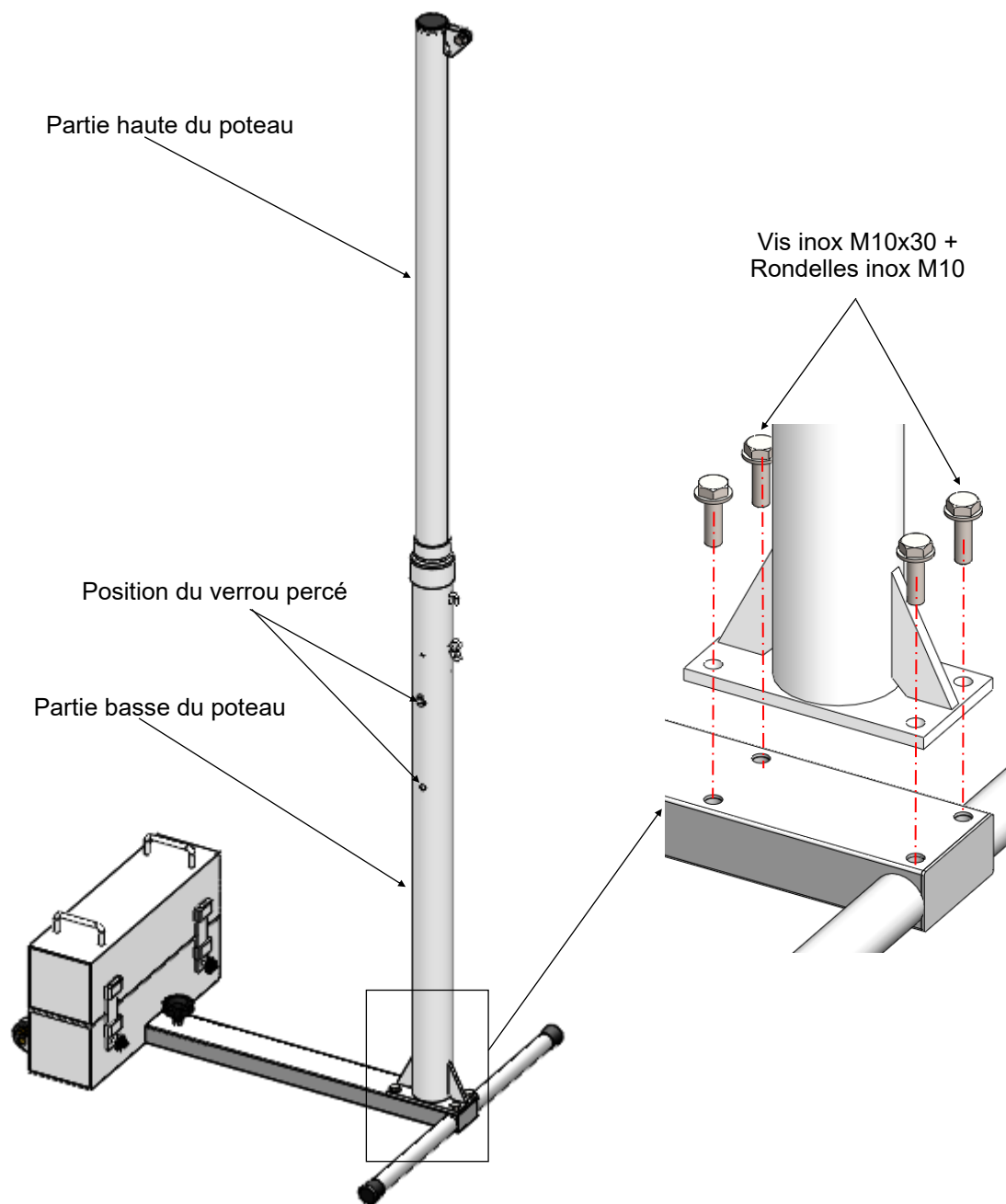

Répéter la même chose avec l'autre poteau

### ELEMENTS NECESSAIRES



Vis inox M10x30

x4



Rondelles inox 10

x4

# MONTAGE

## 6- CHOIX DE LA HAUTEUR DU FILET

### Volleyball 2.45m

- 1) Monter le poteau supérieur
- 2) Mettre la goupille en position haute
- 3) Faire descendre le poteau jusqu'à la butée.

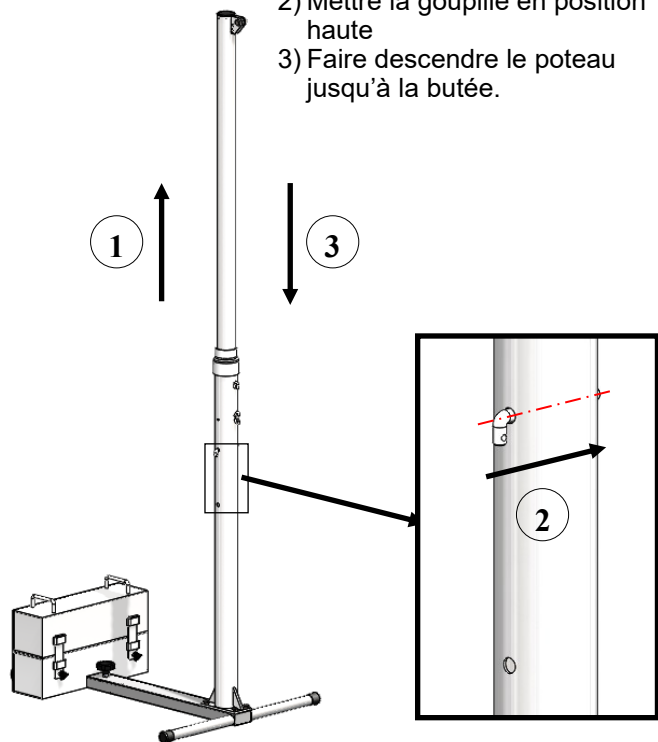

### Volleyball 2.26m

- 1) Monter le poteau supérieur
- 2) Mettre la goupille en position basse
- 3) Faire descendre le poteau jusqu'à la butée.

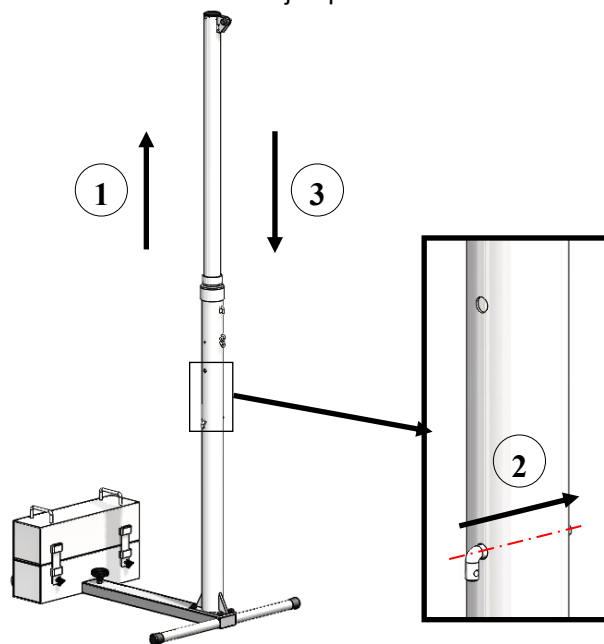

### Badminton 1.55m

- 1) Ne pas utiliser la goupille, et faire descendre le poteau jusqu'à la butée.

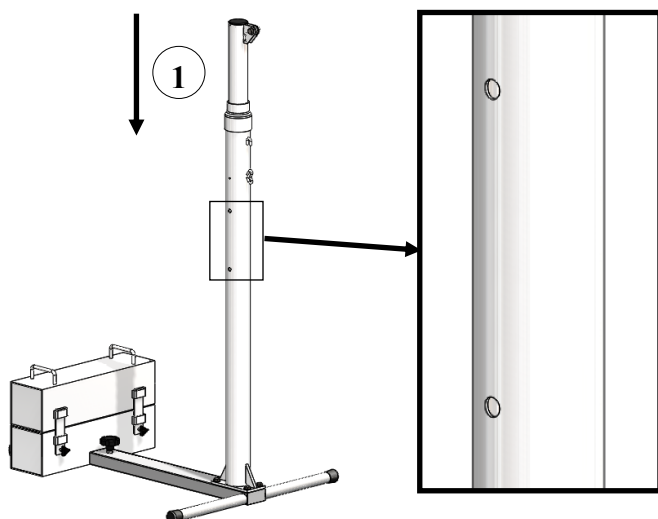

### Tennis 1.07m

Il est recommandé de mettre le poteau basse. Utiliser le crochet papillon pour attacher le cordeau de tension du filet.

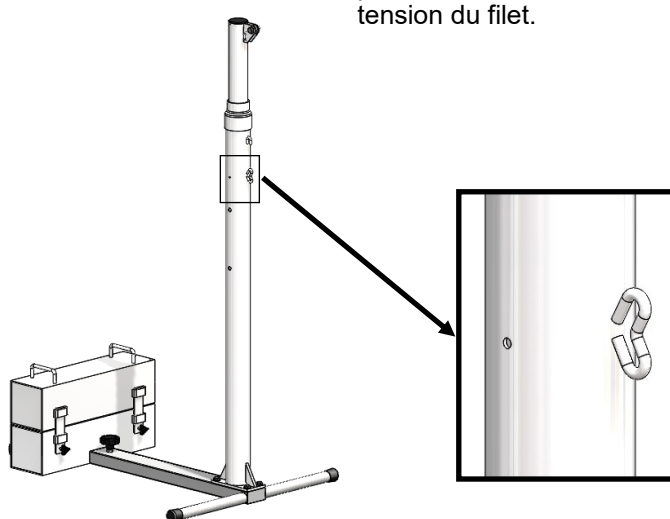

# MONTAGE

## 7- TENSION DU FILET

ETAPE 1

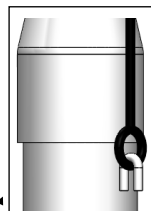
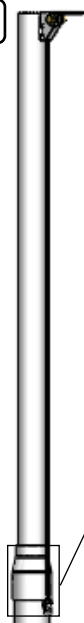

Fixer la corde au crochet en forme de U

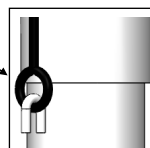

Poignée de serrage M10

Ajuster la hauteur du filet en utilisant la poignée et en tirant vers le bas. Quand la hauteur souhaitée est atteinte, entourer la corde autour du crochet (au moins 4 tours) pour le bloquer.

ETAPE 2



Fixer la corde au crochet en forme de S.

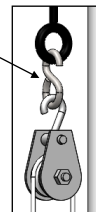

ELEMENTS  
NECESSAIRES

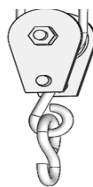

x1

Cabestans + cro-  
chet S



x1

Poignée M10



## LISTE DE COLISAGE





### POTEAUX DE VOLLEY MOBILES, TENSION PAR CABESTAN

RÉF. PRODUIT

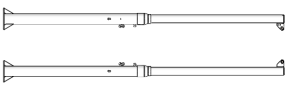
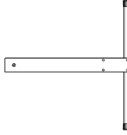
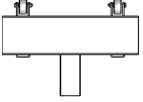

S30052 Indice K

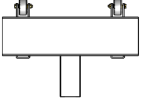
PAIRE

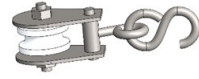

#### NOMENCLATURE DES COLIS

N° Colis	Ref	Indice	Désignation	Description	Quantité	Mode d'emballage	Poids (kg)	Dim. (mm)
A1	S30052-011	G	Parties hautes et Parties basses		2 + 2	Bulles plastique + carton 5 couches	23	1530x200x180
A2	S30052-041	B	Bases		2	Bulles plastique + carton 2 couches	5.6	720x750x100
A3	S30052-042	C	Contrepoids avec roues		1	Bulles plastique + carton 2 couches	9	520x380x150
A4	S30052-05	D	Second contrepoids		1	Bulles plastique + carton 2 couches	8.5	520x200x150
A5	S30052-042	C	Contrepoids avec roues		1	Bulles plastique + carton 2 couches	9	520x380x150
A6	S30052-05	D	Second contrepoids		1	Bulles plastique + carton 2 couches	8.5	520x200x150

#### ACCESSOIRES MIS DANS SACHET 1

N° Colis	Ref	Désignation	Description	Qté	Remarque
A1	BITH1030 + LITA102220	Vis inox M10x30 + Rondelles inox 10		8 + 8	Assembler les poteaux aux bases
A1		Cabestan + crochet " S" en inox D5mm lg 106.		1 + 1	Montés sur le poteau
A1	NVN10	Corde en nylon de 3m + Poignée M10		1 + 1	Montés sur le poteau

#### ACCESSOIRES MIS DANS SACHET 2

N° Colis	Ref	Désignation	Description	Qté	Remarque
A2		Clavettes		4	Assembler les 2 contrepoids
A2	NVN1015	Poignées de serrage M10x15		2	Fixer les contrepoids aux bases
A2	NVN0820	Poignées de serrage M8x20		4	Fixer les clavettes aux bases

**VISA SERVICE EMBALLAGE**

DATE:

## LISTE DE COLISAGE



### POTEAUX DE VOLLEY MOBILES, TENSION PAR CABESTAN

RÉF. PRODUIT

S30052 Indice K

PAIRE

#### ACCESSOIRES MIS DANS SACHET 2

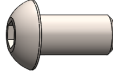
N° Colis	Désignation	Description	Description	Qté	Remarque
A2	PULYN30	Poulies en alu		2	Fixés sur les supports de poulies
A2	BITH1035 + LITA102220 + TITD10	Vis inox M10x35 + Rondelles inox M10 + Ecrus frein inox M10		2 + 4 + 2	Fixe les poulies
A2		Support poulie		2	Fixed to the posts
A2	BITK0815	Vis tête ronde inox M8x15		4	Fixed to the support pulley

#### ACCESSOIRES PRE-MONTES

N° Colis	Désignation	Description	Description	Qté	Remarque
A1	BNT7660	Anneaux de glissement		2	Assembler les 2 parties des poteaux
A1	DXI1M + MKI28	Vis de verrouillage + chaînes inox, lg 350 + anneaux inox		2 + 2 + 2	Fixer les contrepoids aux bases
A1	NNT60	Embout plastique D60		2	Fixés sur les poteaux
A2	NC34	Embout caoutchouc D34		4	Fixés sur les bases
A3+A4 A5+A6	BITK0510	Vis inox M5x10		16	Fixés sur les contrepoids
A3+A5	BXN06530	Roues en PVC D65		4	Montées sur les embases
A3+A5	BTBI0860 + LITA081815 + TITD08	Partie tige filetée BC M8x60 + Rondelles inox 8 + Ecrus frein inox M8		4 + 8 + 4	Pour assembler la roue au poteaux
A3+A4 A5+A6	TC03	Caoutchoucs		8	Collés sur les seconds contrepoids
A3+A4 A5+A6		Caoutchouc U lg 480mm		4	Collé au bout du contrepoids

**VISA PACKING DEPARTMENT**

DATE :