

TUNTURI®
Platinum®

DUAL ABDUCTOR / ADDUCTOR

SELECTORIZED - V-SERIES

25PVS06000

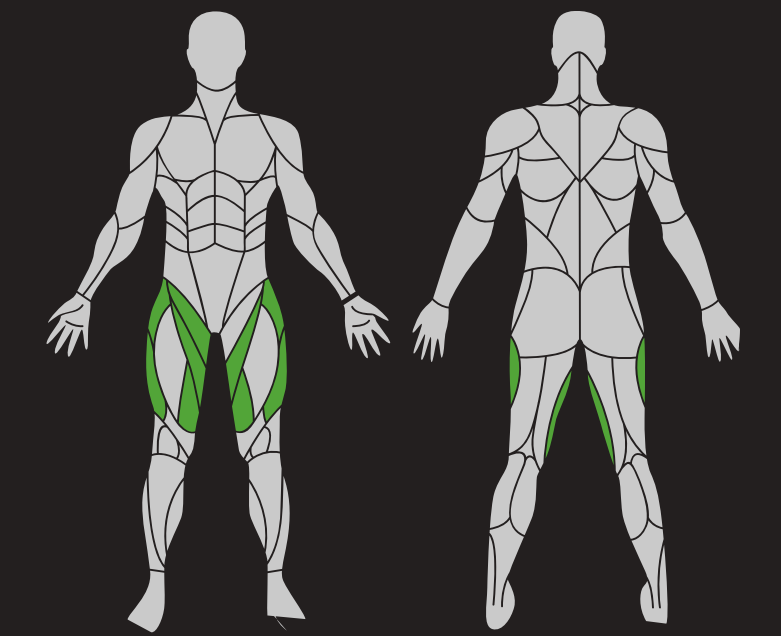

CARACTÉRISTIQUES

- **Deux exercices dans un seul appareil:**
Travaillez l'intérieur et l'extérieur des cuisses pour un développement musculaire complet.
- **Positions de départ entièrement réglables:**
7 positions de départ pour un angle d'entraînement et une efficacité optimaux.
- **Résistance puissante:**
Poids empilable jusqu'à 100 kg, avec des transitions douces pour une progression contrôlée.
- **Solide et stable:**
Acier haute qualité de 2,5 mm d'épaisseur, avec coussins en PU de première qualité pour un confort et une stabilité optimaux.
- **Silencieux et fluide :**
Les câbles en nylon offrent un mouvement sans bruit et sans secousse.

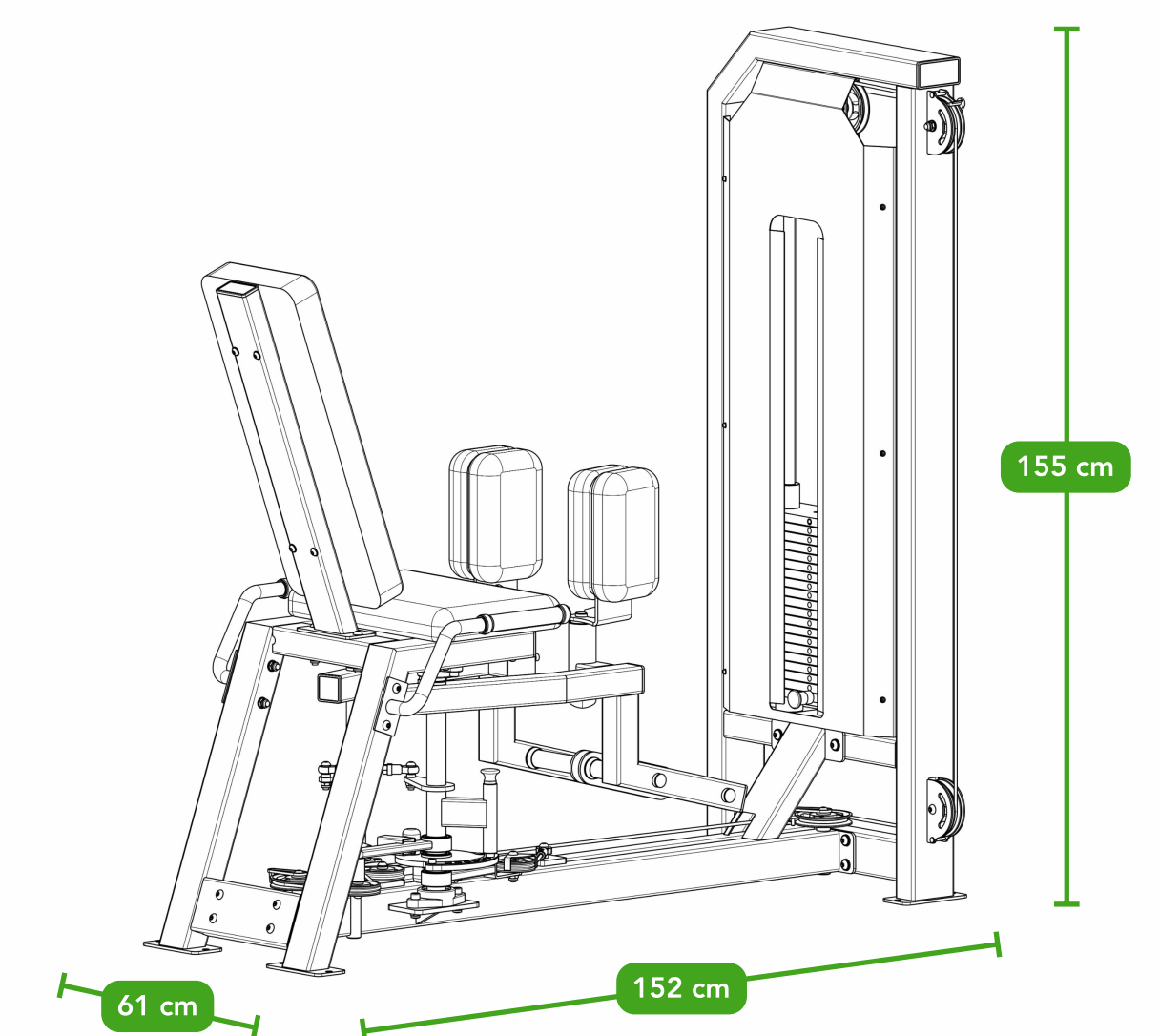

| POIDS | PILE DE POIDS | POIDS SUPPLÉMENTAIRE 2,5 KG | RAPPORT DE POIDS | POIDS MAXIMAL DE L'UTILISATEUR |
|-------|---------------|--------------------------------|---------------------|-----------------------------------|
| 186KG | 100KG | ✓ | 1:1 | 200KG |

