

## NOTICE DE MONTAGE

### TRIBUNE 3 RANGEES, 12 PERSONNES

RÉF. PRODUIT

S35630

UNITE

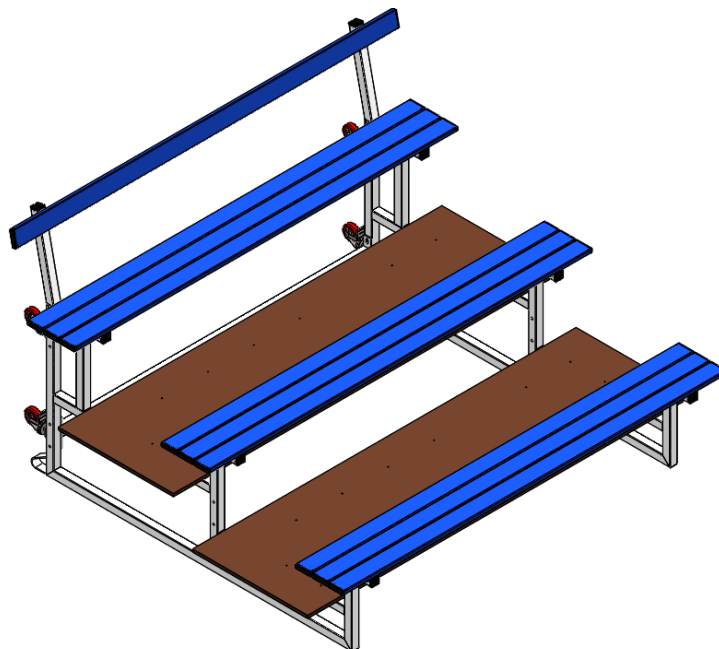

#### DESRIPTIF

Structure en acier  
Plastifié

#### CONFORME

Norme Européenne  
**NF EN 13200-1/ 13200-7**

#### TEMPS DE MONTAGE

Le temps de montage de la tribune est estimé à 80 minutes, à 2 personnes.

#### ENTRETIEN DU MATERIEL

Le matériel doit être entretenu régulièrement par son propriétaire. Il est conseillé pour un bon usage de :

- Vérifier toutes les semaines le bon serrage de la visserie.
- Effectuer les reprises de peinture aux endroits qui seraient susceptibles d'avoir des impacts en utilisant une peinture de teinte spécifiée par la société Sodex international.
- Toute pièce abimée doit être impérativement remplacée par une pièce détachée spécifique à ce produit et exclusivement référencée par la société Sodex international.
- Procéder au nettoyage de l'équipement en utilisant du produit vaisselle, de rincer à l'eau claire et d'utiliser un chiffon doux pour sécher.

Il est conseillé d'effectuer ce nettoyage 1 à 2 fois par an voir plus fréquemment en fonction des conditions environnementales (environnement salin,...).

#### GARANTIE

Ce produit est garanti 1 an, pièces et main d'œuvre. Toute réserve quant à l'état du matériel livré doit être effectuée dans le délai légal à partir de la réception des colis. Sont exclus de la garantie :

- Toute détérioration lors de l'acheminement.
- Toute détérioration du matériel due à une utilisation autre que celle pour laquelle il a été conçu.
- Toute détérioration due à un défaut ou un mauvais entretien du produit.
- Tout défaut non déclaré dans le délai légal.
- Toute détérioration due à un montage non conforme à la présente notice de pose.

# MONTAGE

## OUTILLAGE NECESSAIRE AU MONTAGE NON FOURNI



Clé à molette 10mm



Clé à molette 13mm



Perceuse



Ø 11 mm



Ø 5 mm

## ELEMENTS FOURNIS



x20

Vis BC M8x60



x40

Rondelles BC 8



x20

Rondelles BC 6



x20

Ecrous frein BC M8



x20

Ecrous frein BC M6



x14

Eclisses M6x60



x6

Eclisses M6x25



x20

Embouts 20x80



x36

Vis autotaraudeuses M5x30

## 1-ASSEMBLAGE DES BARRES DE LIAISON

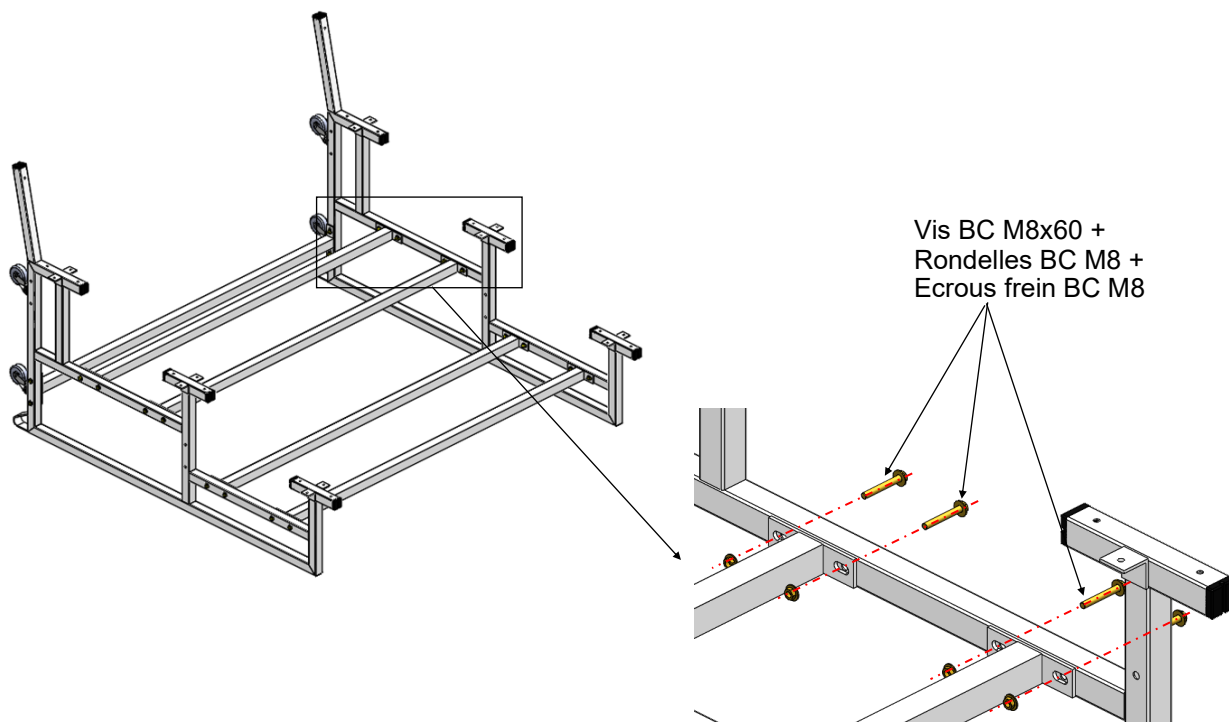

## ELEMENTS NECESSAIRES



x20

Vis BC M8x60



x40

Rondelles BC M8



x20

Ecrous frein BC M8

# MONTAGE

## 2- ASSEMBLAGE DES ECLISSES + EMBOUTS SUR LES LISSES ALU

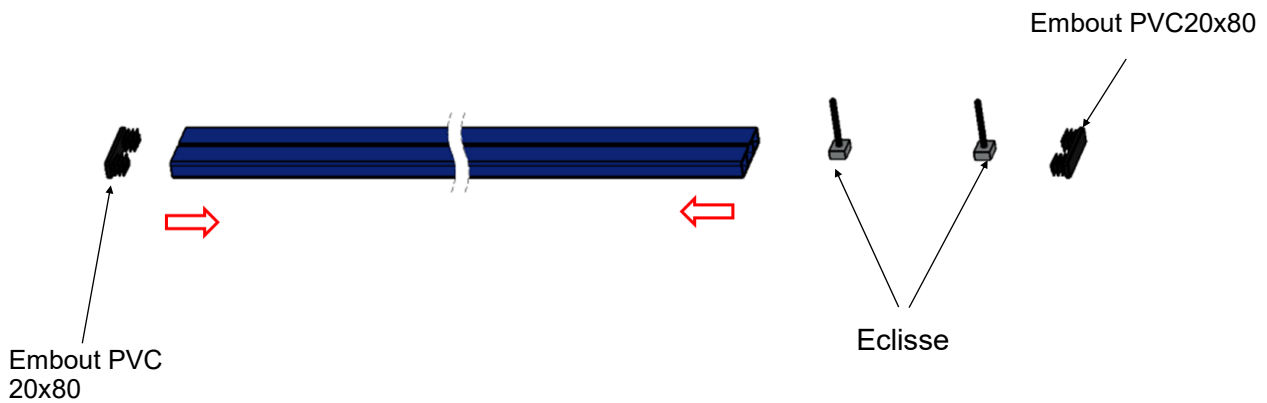

Utiliser les M6x60 pour la fixation des lisses extérieures et les M6x25 pour la fixation de la lisse du milieu (voir étape 3).

### ELEMENTS NECESSAIRES

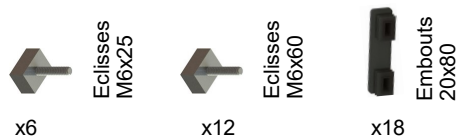

## 3-ASSEMBLAGE DES ASSISES

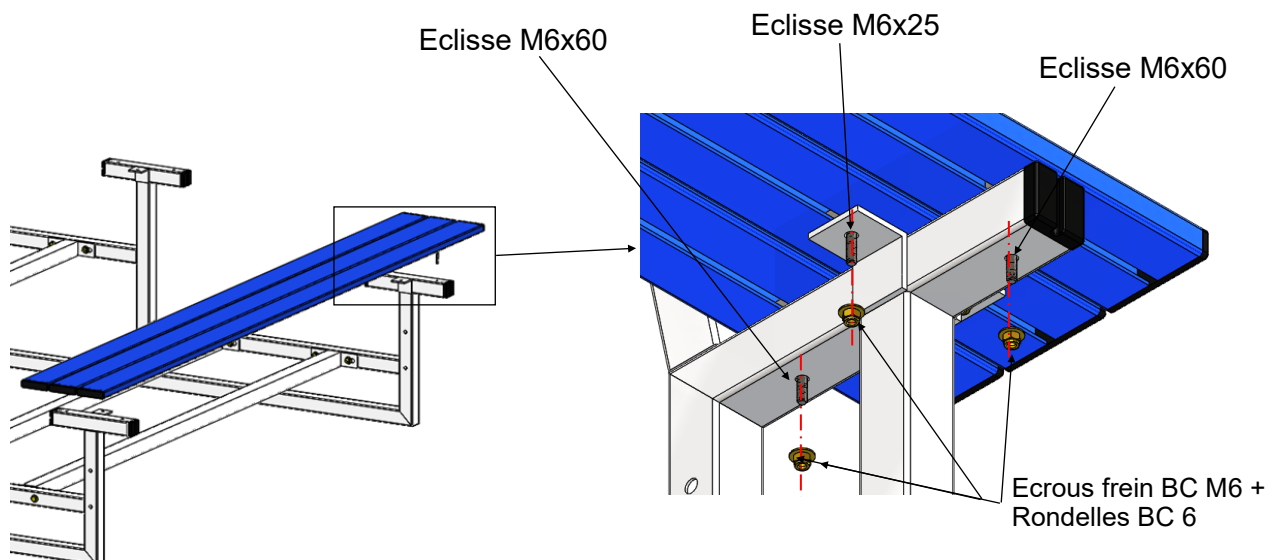

Il y a deux plats sur les côtés, pour qu'ils puissent être utilisés à gauche ou à droite. Il n'y a besoin que de fixer un des plats.

### ELEMENTS NECESSAIRES

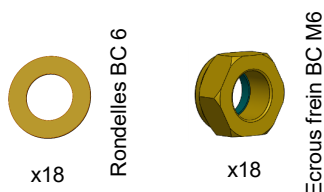

# MONTAGE

## 4-ASSEMBLAGE DU DOSSIER

### ÉTAPE 1

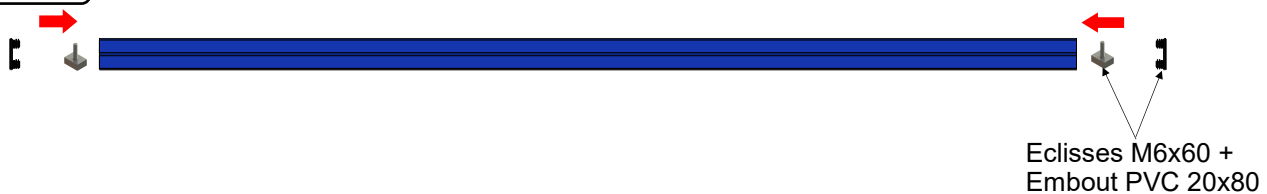

### ÉTAPE 2

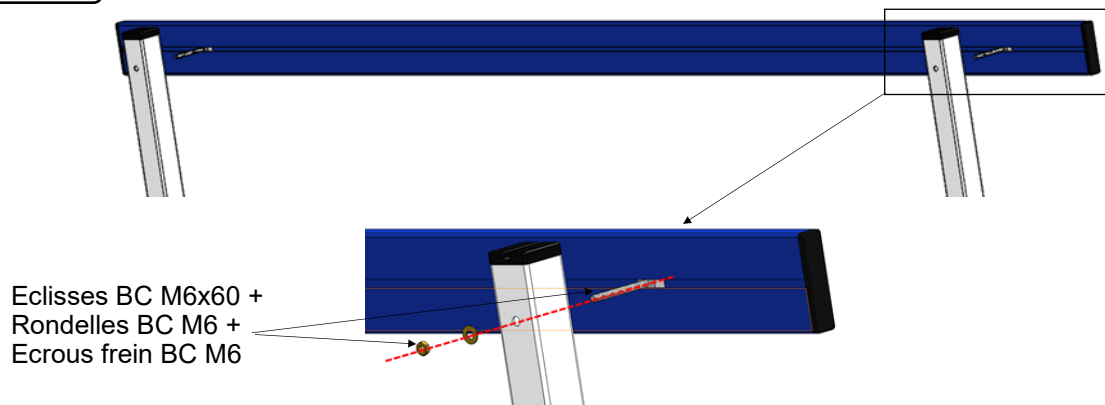

### ELEMENTS NECESSAIRES



x2

Rondelles BC 6



x2

Ecrous frein  
BC M6



x2

Eclisses  
M6x60



x2

Embouts 20x80

# MONTAGE

## 5-FIXATION DES PLAQUES EN BOIS (x2)

### ETAPE 1

Localisez l'emplacement des fixations, de manière à vous retrouver au dessus de la structure métallique (entraxe des fixations recommandé : 230mm)

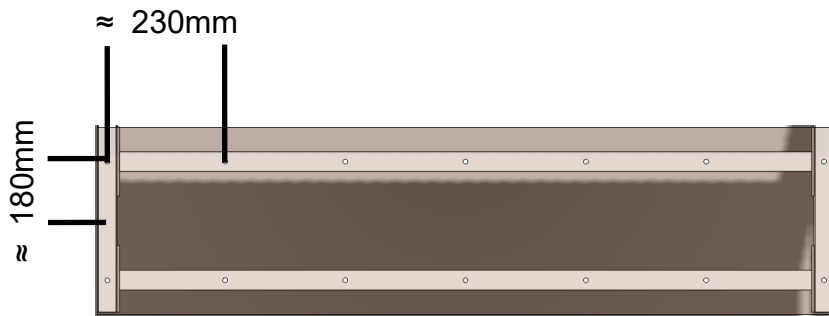

### ETAPE 2

Effectuez un pré perçage du bois et de la structure métallique avec une **mèche de 5mm**.

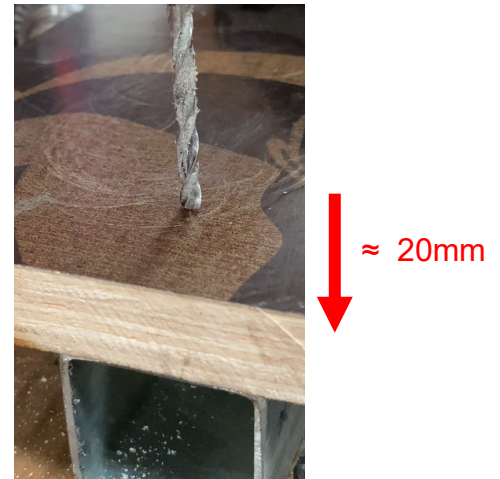

### ETAPE 3

Agrandissez légèrement (quelques millimètres) la partie haute de l'empreinte avec une **mèche de 11mm** afin de créer le logement de la tête de la vis.

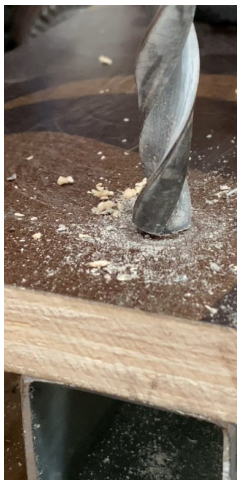

### ETAPE 4

Fixer la vis auto taraudeuse.

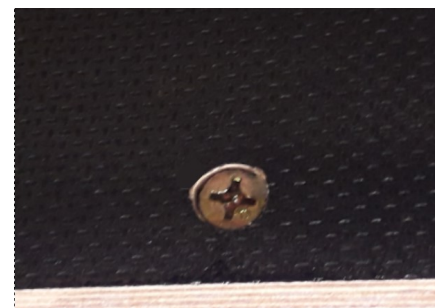

### ELEMENTS NECESSAIRES



Vis autotaraudeuse M5x30

Quantités selon dimensions des plaques

# LISTE DE COLISAGE





## TRIBUNE 3 RANGS, 12 PERSONNES

RÉF. PRODUIT



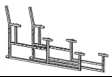

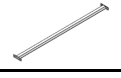
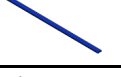
S35630 Indice M

UNITE





### NOMENCLATURE DES COLIS

N° Colis	Ref	Indice	Désignation	Description	Quantité	Mode d'emballage	Poids (kg)	Dim. (mm)
A1	S35630-01	G	Côtés		2	Bulles plastique + carton 2 couches	36	2050x1300x150
A2	S35630-02	C	Barres de liaison 1620mm		2	Bulles plastique + carton 2 couches	8.2	1650x100x150
A3	S35630-02	C	Barres de liaison 1620mm		3	Bulles plastique + carton 2 couches	12.3	1650x150x150
A4	NDB30B (1.99)	B	Barre alu 20x80, lg 1990mm		5	Bulles plastique + carton 2 couches	15	2020x120x100
A5	NDB30B (1.99)	B	Barre alu 20x80, lg 1990mm		5	Bulles plastique + carton 2 couches	15	2000x120x100
A6	S35630-03	A	Plancher 2000x600x15		2	Bulles plastique + carton 2 couches	26	2020x620x40
A7	S35630-09	M	Colis accessoires			Carton 5 couches	1	

### ACCESSOIRES MIS DANS SACHET

N° Colis	Ref	Désignation	Description	Qté	Remarque
A7	BTBH0860 + LTBA081915 + TTBD08	Vis BC M8x60 + Rondelles BC 8 + Ecrous frein BC M8		20 + 40 + 20	Fixation des barres de liaison
A7	NN2080	Embouts plastiques		20	A fixer sur les lisses
A7	ECLIS0660 + LTBA061910 + TTBD06	Eclisses M6x60 + Rondelles BC 6 + Ecrous frein BC M6		14 + 14 + 14	Fixation des lisses au cadre
A7	ECLIS0625 + LTBA061910 + TTBD06	Eclisses M6x25 + Rondelles BC 6 + Ecrous frein BC M6		6 + 6 + 6	Fixation des lisses à l'équerre
A7	VTBF0530	Vis autotaraudeuses M5x30		36	Fixation des planchers

### ACCESSOIRES PRE-MONTES

N° Colis	Ref	Désignation	Description	Qté	Remarque
A1	NNV40	Embouts avec rainure 40x40		12	
A1	TC03	Caoutchouc ep.3mm		2	
A1	BXN07525K	Roues pivotantes D75		4	
A1	LTBA122325 + TTBC12	Rondelles BC 12 + Ecrous BC M12		4 + 4	
A1	NHKD3580P	Étiquette de conformité		1	Coller sur la face avant côté tribune à 200mm du sol avant mise en carton, une étiquette par tribune. Puis faire un trou dans le carton à la position de l'étiquette.

**VISA SERVICE EMBALLAGE**

DATE :